



ISTRUZIONI DI MONTAGGIO

IT

FITTING INSTRUCTIONS

EN

NOTICE DE MONTAGE

FR

PURO

PU102

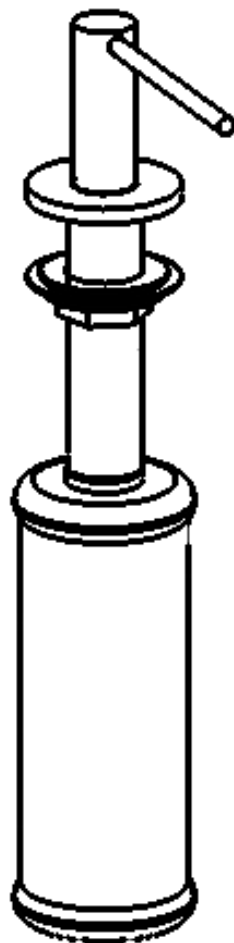

WE ARE IB

IT

NORME DI INSTALLAZIONE, MANUTENZIONE E VERIFICHE PRELIMINARI

Perchè il suo apparecchio funzioni nella maniera corretta e possa durare nel tempo, occorre che vengano rispettate le modalità di installazione e manutenzione illustrate in questo opuscolo.

INSTALLAZIONE

Fig. 1: Eseguire un foro Ø25 (Ø1 in) nel piano del lavabo. Innestare nel foro il dispenser e da sotto il piano avvitare la ghiera di fissaggio ed il serbatoio portasapone.

Fig. 2: Per ricaricare correttamente il serbatoio portasapone, svitare e rimuovere da sotto il piano il serbatoio. Procedere in ordine inverso per il montaggio.

Dopo aver collegato il corpo all'impianto, aprire i rubinetti d'arresto e verificare il corretto funzionamento del miscelatore. Lasciare il rubinetto in pressione per alcuni minuti controllando la mancanza di perdite.

PULIZIA : Per una corretta pulizia, lavare esclusivamente con acqua e sapone, risciacquare ed asciugare con una pelle di daino e panno morbido. Evitare assolutamente l'impiego di alcool, solventi, detersivi solidi o liquidi contenenti sostanze corrosive o acide, strofinacci con fibre sintetiche, spugne abrasive, tamponi con fili metallici, poichè potrebbero alterare irreversibilmente le superfici trattate.

L'UTILIZZO DI QUESTO TIPO DI DETERGENTI PER LA PULIZIA DEL RUBINETTO FA DECADERE QUALSIASI GARANZIA SULLA SUPERFICIE DELLO STESSO DA PARTE DI IB.

EN

INSTALLATION, MAINTENANCE AND PRELIMINARY CHECKS RULES

For your appliance to function correctly and last over time, the installation and maintenance methods illustrated in this booklet must be respected.

INSTALLATION

Fig. 1: Drill a Ø25 (Ø1 in) hole in the sink top. Insert the dispenser into the hole and from underneath the top screw the fixing ring and the soap holder.

Fig. 2: To refill the soap tank correctly, unscrew and remove the tank from under the worktop. Proceed in reverse order for assembly.

After connecting the body to the system, open the stop cocks and check the correct functioning of the mixer. Leave the tap under pressure for a few minutes checking for leaks.

CLEANING : For correct cleaning, wash exclusively with soap and water, rinse and dry with a deerskin and soft cloth. Absolutely avoid the use of alcohol, solvents, solid or liquid detergents containing corrosive or acidic substances, cloths with synthetic fibres, abrasive sponges, swabs with metal threads, as they could irreversibly alter the treated surfaces.

THE USE OF THIS TYPE OF DETERGENTS FOR CLEANING THE TAP WILL VOID ANY WARRANTY ON THE SURFACE OF THE SAME BY IB.

FR

RÈGLES D'INSTALLATION, D'ENTRETIEN ET DE CONTRÔLES PRÉLIMINAIRES

Pour que votre appareil fonctionne correctement et dure dans le temps, les méthodes d'installation et d'entretien illustrées dans ce livret doivent être respectées.

INSTALLATION :

Fig. 1 : Percez un trou de Ø25 (Ø1 po) dans le dessus de l'évier. Insérez le distributeur dans le trou et par le dessous, vissez l'anneau de fixation et le porte-savon.

Fig. 2 : Pour remplir correctement le réservoir de savon, dévissez et retirez le réservoir situé sous le plan de travail. Procédez dans l'ordre inverse pour le montage.

Après avoir connecté le corps au système, ouvrez les robinets d'arrêt et vérifiez le bon fonctionnement du mélangeur. Laissez le robinet sous pression pendant quelques minutes pour vérifier s'il y a des fuites.

NETTOYAGE : Pour un nettoyage correct, laver exclusivement à l'eau et au savon, rincer et sécher avec une peau de cerf et un chiffon doux. Éviter absolument l'utilisation d'alcool, de solvants, de détergents solides ou liquides contenant des substances corrosives ou acides, de chiffons à fibres synthétiques, d'éponges abrasives, de tampons à fils métalliques, car ils pourraient altérer de manière irréversible les surfaces traitées.

L'UTILISATION DE CE TYPE DE DÉTERGENTS POUR LE NETTOYAGE DU ROBINET ANNULERA TOUTE GARANTIE SUR LA SURFACE DE CELUI-CI PAR IB.

Fig. 1

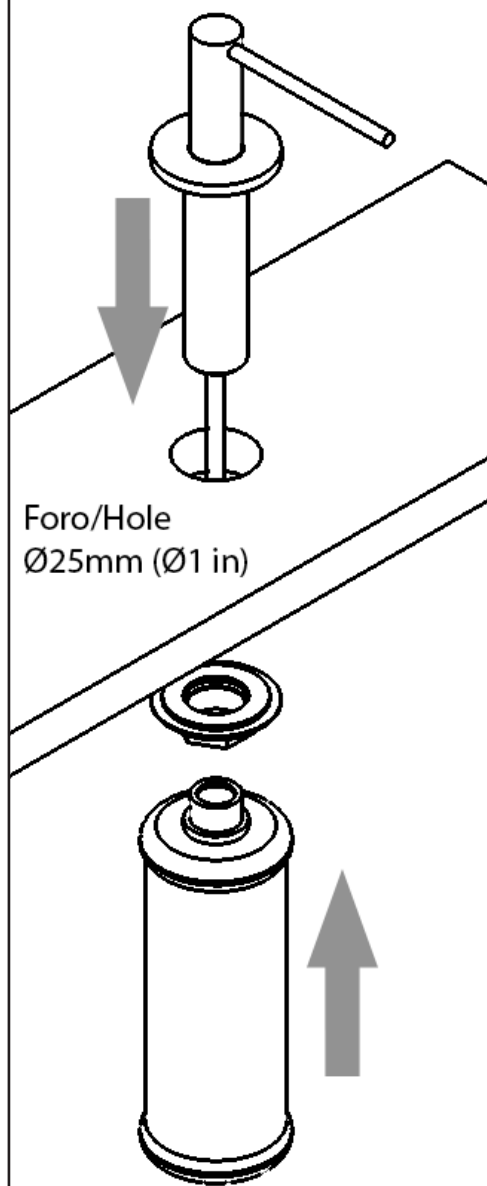
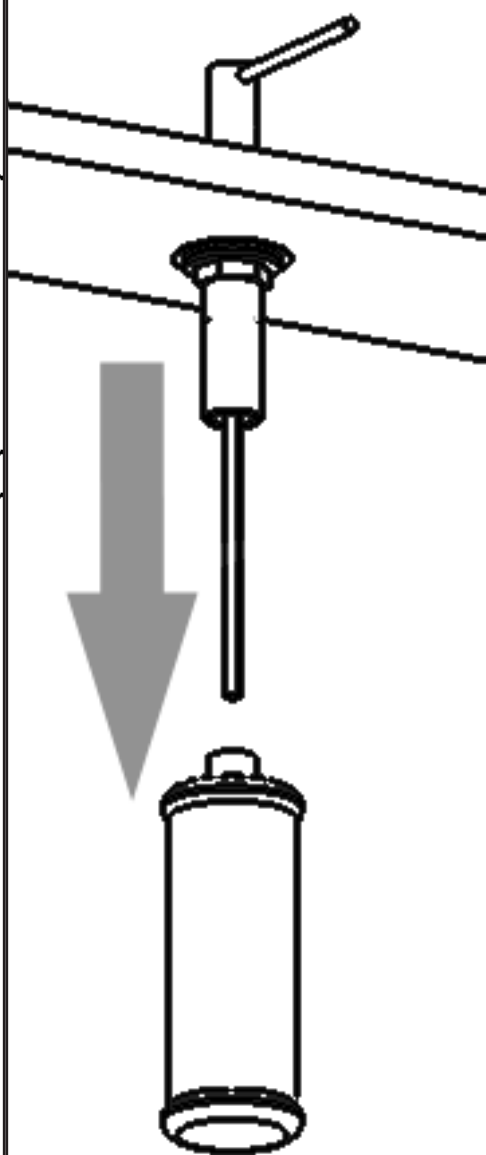

Fig. 2



Rev. 29/11/2023

IMPORTANT

Pressure & Temperature Requirements.

- ❁ Hot and cold water inlet pressures should be equal.
- ❁ Inlet pressure range: 150-1000 kPa
- ❁ New Regulation: -500 kPa maximum operating pressure at any outlet within a building. (Ref. AS/NZS 3500.1-2003, Clause 3.3.4)
- ❁ Maximum hot water temperature: 80°C.



WE ARE IB

IB RUBINETTERIE s.p.a
via dei Pianotti 3/5
25068 Sarezze (BS) - Italy -
P.IVA 01785230986

ISCR. REG. IMPR.
BS 01785230986
R.E.A. BS 352087
capitale sociale €420.000,00 i.v.

T. +39 030 802101
F. +39 030 803097
info@weareib.it
www.weareib.it